

# ANBAUSATZ WERKZEUGBOX

Toolbox mounting set | Kit de fixation boîte à outils | Caja de herramientas del kit de fijación | Kit d'attacco cassetta degli attrezzi

DE Die Farben der Abbildungen dienen nur der Veranschaulichung.

EN The colors are for illustrating purposes only.

FR Les couleurs utilisées sont à titre indicatif seulement.

Artikel.-Nr: 41601-1XX/2XX

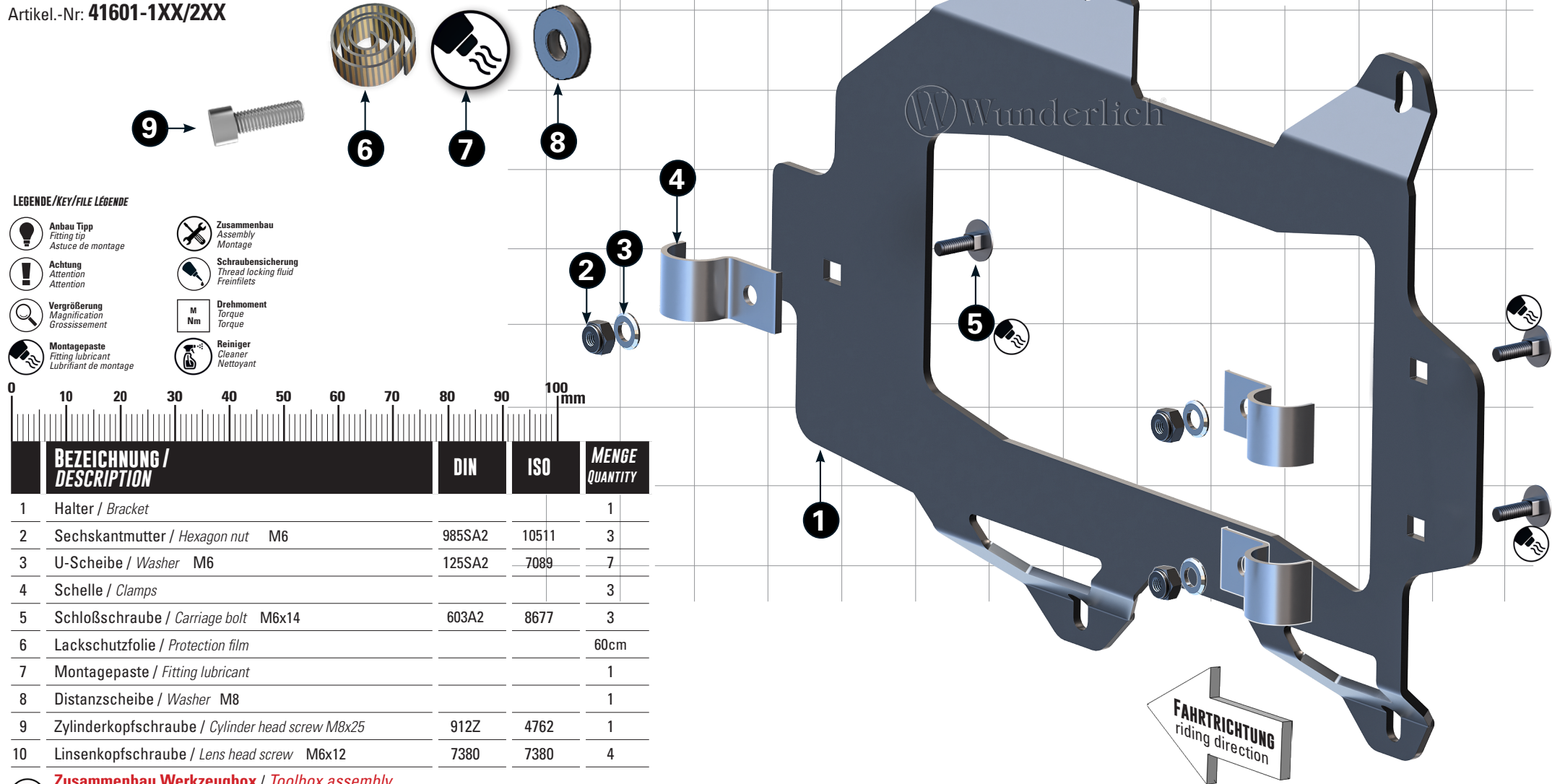

## LEGENDE/KEY/FILE LÉGENDE

**Anbau Tipp**  
Fitting tip  
Astuce de montage

**Achtung**  
Attention  
Attention

**Vergrößerung**  
Magnification  
Grossissement

**Montagepaste**  
Fitting lubricant  
Lubrifiant de montage

**Zusammenbau**  
Assembly  
Montage

**Schraubensicherung**  
Thread locking fluid  
Freinfiles

**Drehmoment**  
Torque  
Torque

**Reiniger**  
Cleaner  
Nettoyant

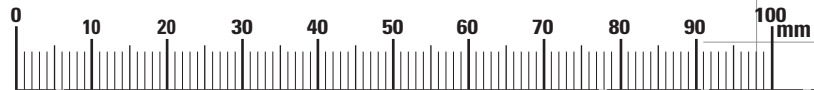

	BEZEICHNUNG / DESCRIPTION	DIN	ISO	MENGE QUANTITY
1	Halter / Bracket			1
2	Sechskantmutter / Hexagon nut M6	985SA2	10511	3
3	U-Scheibe / Washer M6	125SA2	7089	7
4	Schelle / Clamps			3
5	Schloßschraube / Carriage bolt M6x14	603A2	8677	3
6	Lackschutzfolie / Protection film			60cm
7	Montagepaste / Fitting lubricant			1
8	Distanzscheibe / Washer M8			1
9	Zylinderkopfschraube / Cylinder head screw M8x25	912Z	4762	1
10	Linsenkopfschraube / Lens head screw M6x12	7380	7380	4
	<b>Zusammenbau Werkzeugbox / Toolbox assembly</b>			
	Schließblech / Strike plate			1
	Passscheibe / Adjusting washer DØ 13,5 - h 0,5 mm			1
	Linsenflanschschraube / Lens head screw M4x6	7381	7381	1

## VOR DER MONTAGE ÜBERPRÜFEN:

**Prüfen** Sie den Abstand zwischen originalem Kofferträger und Hinterrad. Der Abstand sollte **größer/gleich als  $\geq 110$  mm** sein.

In seltenen Fällen, ist der Abstand kleiner als  $< 110$ mm. Die Gründe dafür können z.B. Fahrzeugspezifische Toleranzen, sowie aufschlagen oder falsches Verzurren des Fahrzeuges sein. In dem Fall lösen Sie den original Kofferträger inklusive Stützstrebe und richten ihn aus. Die vordere Verschraubung können Sie mit der mitgelieferten Distanzscheibe **8** unterlegen.

Danach die Schrauben mit den angegebenen Drehmomenten wieder festziehen. Wenn dieser Hinweis nicht ausreicht, wenden Sie sich an unseren Technik-Support.

### **Check before installation:**

**Measure** the distance between the original pannier rack and the rear tire. The distance should be **greater than or equal to 110mm/4.33 inch**. In rare occurrences the distance may be less than that. This can be due to vehicle specific tolerances, improper strapping, or previous tip overs of the bike. If this is the case, loosen the original pannier rack including the supporting strut and align it properly. Provided **8** spacers can then be used at the front attachment point to balance out the issue. Finally, fasten the screws with the specified torque. If problems still insist, please contact technical support.

### **Vérifiez avant le montage :**

**Mesurez** la distance entre le porte-bagages d'origine et le pneu arrière. La distance doit être **supérieure ou égale à 110 mm/4,33 pouces**. Dans de rares cas, la distance peut être inférieure à cette valeur. Cela peut être dû à des tolérances spécifiques au véhicule, à un cerclage inadéquat ou à un renversement antérieur du vélo. Si c'est le cas, desserrez le porte-panier d'origine, y compris la jambe de force qui le soutient, et alignez-le correctement. Les entretoises fournies peuvent alors être utilisées au point de fixation avant pour équilibrer le problème. Enfin, fixez les vis avec le couple de serrage spécifié. Si les problèmes persistent, veuillez contacter le support technique.





1

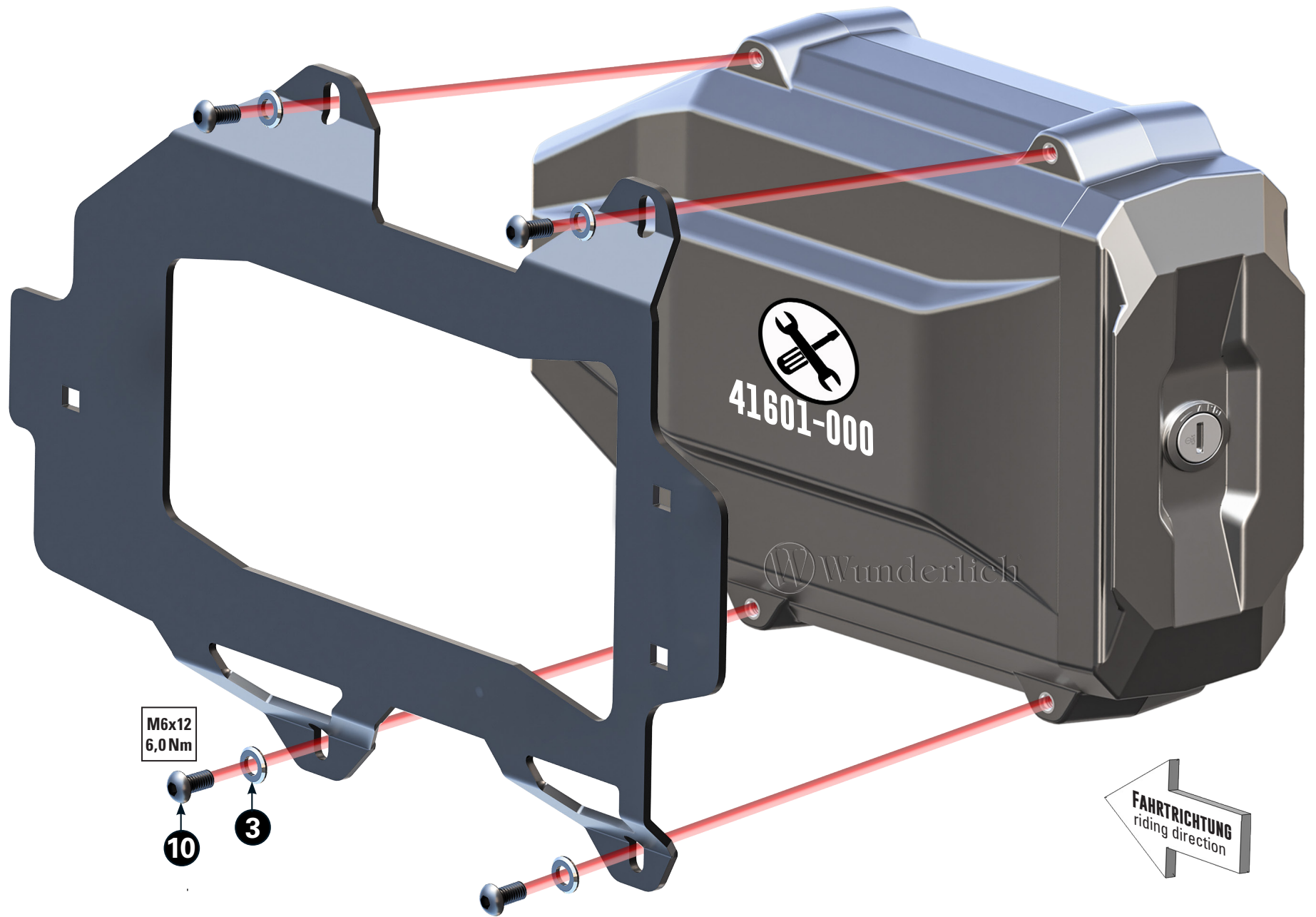

M6x12  
6,0 Nm

10

3

**ALLE VERSCHRAUBUNGEN LOSE VORMONTIEREN UND DANACH ERST FESTZIEHEN.**

*Loosely pre-assemble all screws and tighten them afterwards.*

*Pré-assemblez sans serrer tous les raccords à vis et serrez-les ensuite.*

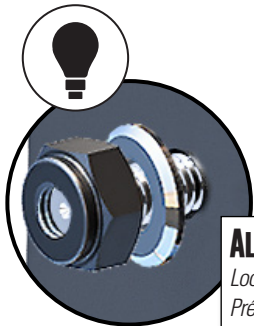

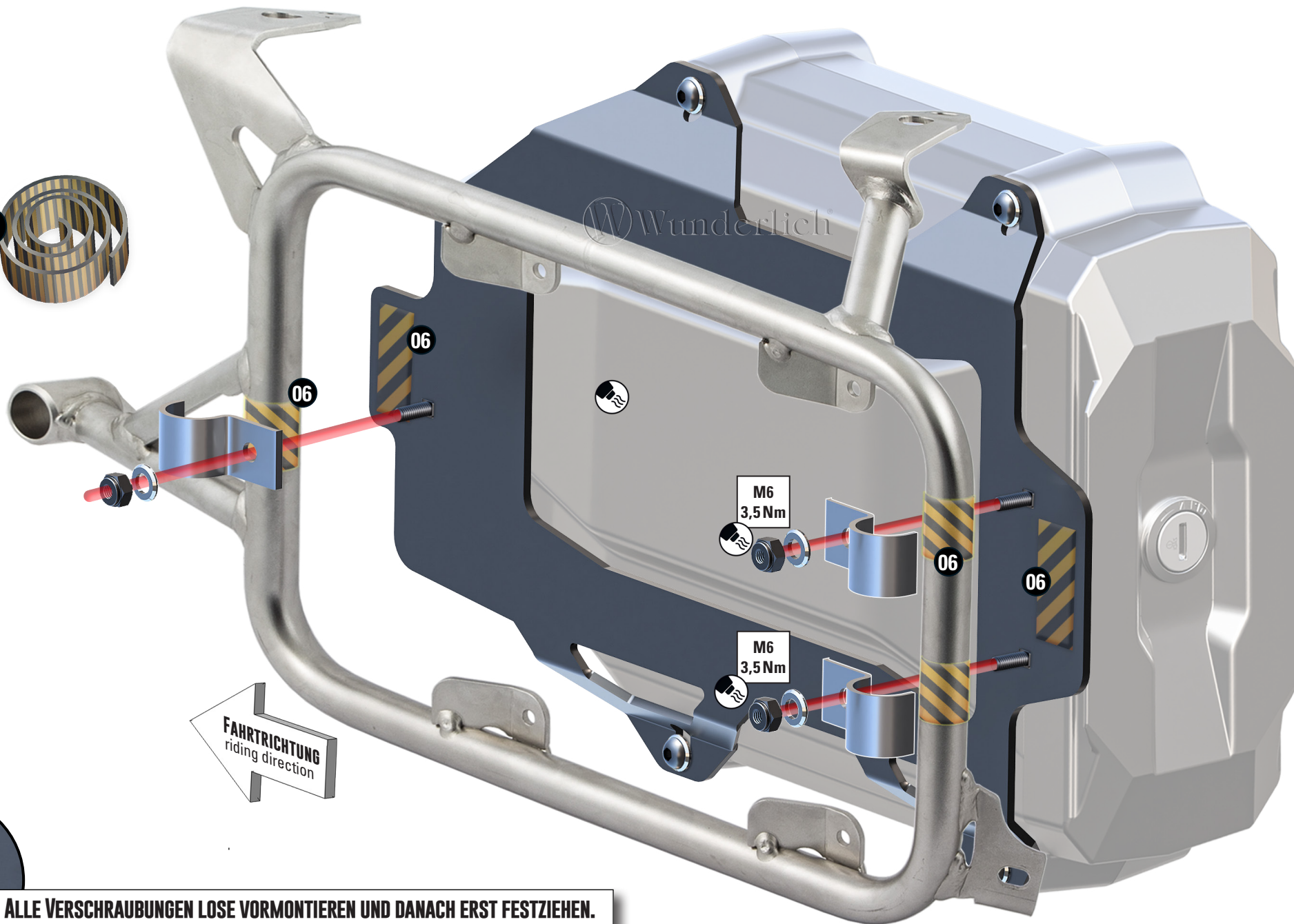
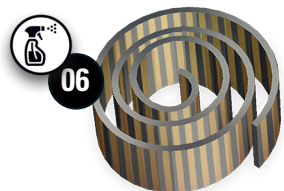

**ALLE VERSCHRAUBUNGEN LOSE VORMONTIEREN UND DANACH ERST FESTZIEHEN.**

*Loosely pre-assemble all screws and tighten them afterwards.*

*Pré-assemblez sans serrer tous les raccords à vis et serrez-les ensuite.*

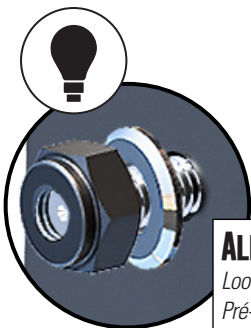

3

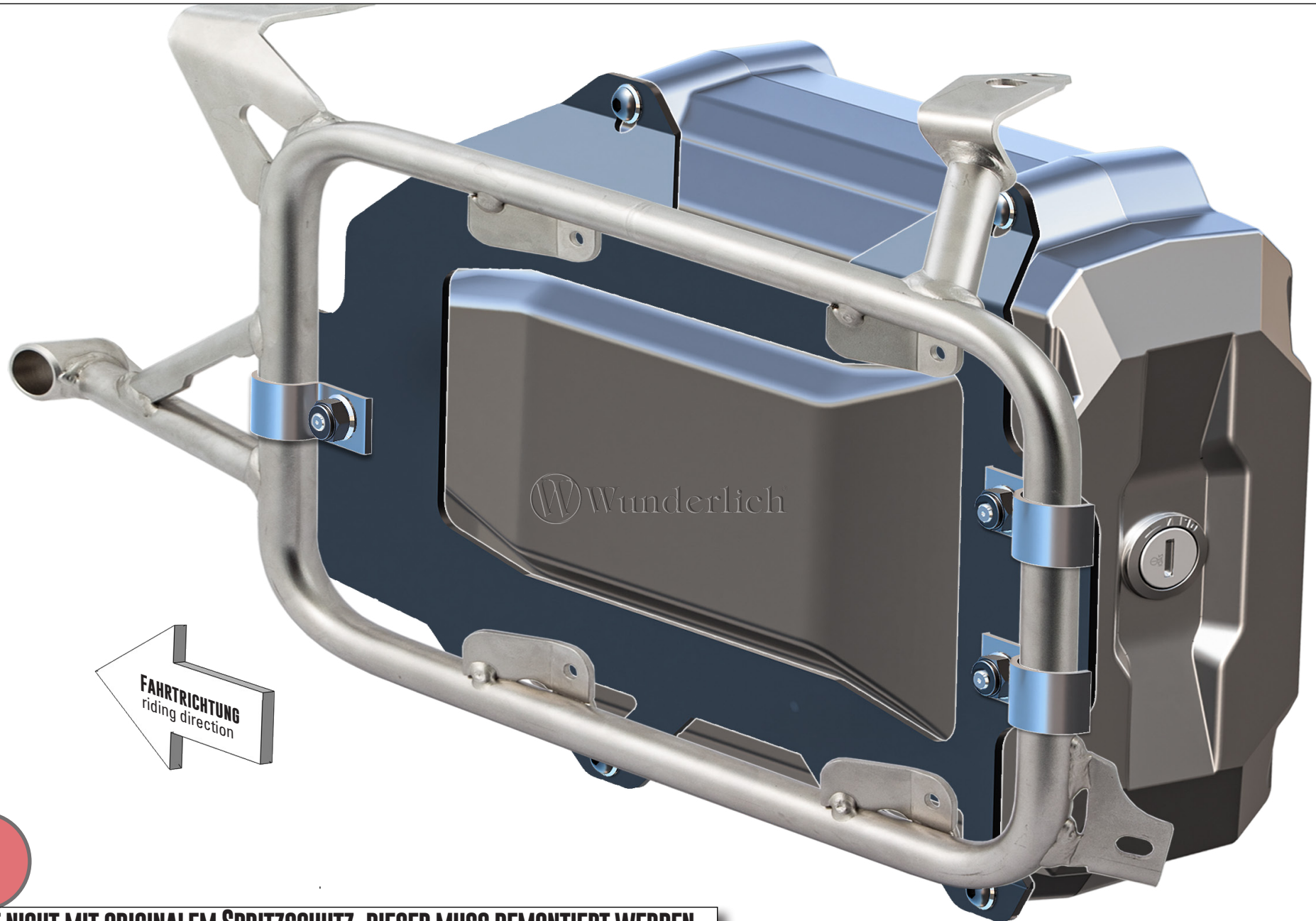

FAHRRICHTUNG  
riding direction

**PASST NICHT MIT ORIGINALEM SPRITZSCHUTZ, DIESER MUSS DEMONTIERT WERDEN.**

*Does not fit with original splash guard, this must be removed.*

*Ne s'adapte pas à la protection d'origine, celle-ci doit être démontée.*